



Επαγγελματικά  
Οχήματα

# To Transporter





## To Transporter Van.



**Van με κοντό  
μεταξόνιο και  
κανονική οροφή.**



**Van με κοντό  
μεταξόνιο και  
απλή υπερύψωση.**



**Van με μακρύ  
μεταξόνιο και  
κανονική οροφή.**



**Van με μακρύ  
μεταξόνιο και απλή  
υπερύψωση.**



**Van με μακρύ  
μεταξόνιο και  
διπλή υπερύψωση.**



**Ο μεγάλων διαστάσεων χώρος φόρτωσης του Transporter Van πείθει με τη λειτουργικότητα και τις πολύπλευρες δυνατότητες. Ανάλογα με το μεταξόνιο και την έκδοση οροφής, προσφέρει ωφέλιμο φορτίο από 0,8 έως 1,4 τόνους και όγκο φόρτωσης από 5,8 m<sup>3</sup> έως 9,3 m<sup>3</sup>. Με τη σχεδόν τετράγωνη διαμόρφωση του χώρου φόρτωσης, επιτρέπει την καλύτερη δυνατή αξιοποίησή του. Οι πολυάριθμες παραλλαγές του Transporter με μακρύ ή κοντό μεταξόνιο, καθώς και με απλή ή διπλή υπερύψωση μπορούν να συνδυαστούν με μια μεγάλη γκάμα εκδόσεων θυρών. Αυτές φροντίζουν για άνετο και γρήγορο φόρτωμα και ξεφόρτωμα. Ανάλογα με την έκδοση του οχήματος, έως δέκα κρίκοι στερέωσης φροντίζουν για την καλύτερη δυνατή ασφάλιση του φορτίου.**

Οι παραλλαγές του Transporter Van είναι τόσο πολύπλευρες όσο και οι απαιτήσεις σας: Η έκδοση με κανονική οροφή ή απλή υπερύψωση διατίθεται με μια μονόφυλλη πίσω πόρτα στο βασικό εξοπλισμό, ενώ η έκδοση διπλής υπερύψωσης είναι εξοπλισμένη με μια δίφυλλη πίσω πόρτα. Η τελευταία διατίθεται προαιρετικά με γωνία ανοίγματος έως 250°. Προαιρετικά διατίθεται επίσης μια δεύτερη συρόμενη πόρτα, η οποία σας προσφέρει περισσότερες δυνατότητες για άνετο φόρτωμα και ξεφόρτωμα. Επιπλέον, για τις επιμέρους εκδόσεις προσφέρονται διάφορα διαχωριστικά. Όλα τα διαχωριστικά φροντίζουν για μεγαλύτερη ασφάλεια και διατίθενται με ή χωρίς παράθυρο ή και συρόμενο παράθυρο. Ο βασικός εξοπλισμός του χώρου φόρτωσης περιλαμβάνει μια χαμηλή πλευρική επένδυση, ενώ προαιρετικά διατίθεται μια επένδυση που εκτείνεται μέχρι το πλαίσιο της οροφής. Για ένα εξαιρετικά ανθεκτικό δάπεδο φόρτωσης, μπορείτε να επιλέξετε ανάμεσα σε επένδυση από ανθεκτικό σκληρό ξύλο ή σχεδόν άφθαρτο και εύκολο στον καθαρισμό καουτσούκ.



## To Transporter Kombi.



**Κομβι με κοντό  
μεταξόνιο και  
κανονική οροφή.**



**Κομβι με κοντό  
μεταξόνιο και απλή  
υπερύψωση.**



**Κομβι με μακρύ  
μεταξόνιο και κανονική  
οροφή.**



**Κομβι με μακρύ  
μεταξόνιο και απλή  
υπερύψωση.**



**Κομβι με μακρύ  
μεταξόνιο και διπλή  
υπερύψωση.**



Το Transporter Kombi προσδιορίζει τον όρο ευελιξία με εντελώς μοντέρνο τρόπο. Η έκδοση με κοντό μεταξόνιο διατίθεται με έως και εννέα θέσεις. Ακόμη και το μοντέλο με μακρύ μεταξόνιο προσφέρει μέχρι και εννέα θέσεις, εξασφαλίζοντας συγχρόνως περισσότερη ελευθερία κινήσεων για τους επιβάτες και προαιρετικά, επιπλέον όγκο φόρτωσης. Η μεγάλη συρόμενη πόρτα επιτρέπει σε κάθε περίπτωση άνετη επιβίβαση και αποβίβαση. Για το ευχάριστο κλίμα στο εσωτερικό του Transporter Kombi φροντίζει ο ημιαυτόματος κλιματισμός για οδηγό και συνοδηγό με επιπρόσθετο καλοριφέρ για τους υπόλοιπους επιβάτες. Το προαιρετικό έξυπνο σύστημα στερέωσης των καθισμάτων για την πίσω σειρά καθισμάτων σας επιτρέπει να διαμορφώνετε το πίσω μέρος του οχήματος σύμφωνα με τις ανάγκες σας με λίγες απλές κινήσεις.

# Οι εναλλακτικές εκδοχές του εσωτερικού του Transporter Kombi.

## Κοντό μεταξόνιο

40έσιο



50έσιο



60έσιο



70έσιο



80έσιο



90έσιο



# Μακρύ μεταξόνιο

40έσιο



50έσιο



60έσιο



70έσιο



80έσιο



90έσιο





## Το Transporter σασί.



Σασί με κοντό  
μεταξόνιο.



Σασί με μακρύ  
μεταξόνιο.





Κάθε έξυπνη επιχειρηματική ιδέα χρειάζεται μια στέρεη βάση. Γι' αυτό το λόγο, το Transporter είναι η ιδανική επιλογή για όποιον αναζητά ένα σασί που θα μπορεί να χρησιμοποιήσει με διάφορες υπερκατασκευές. Το πολύπλευρο και στιβαρό σασί σας προσφέρει απεριόριστες δυνατότητες, ώστε με κάθε είδους αμαξώματα ή υπερκατασκευές να διαμορφώσετε ακριβώς το όχημα που χρειάζεστε. Φυσικά, πάντα με την αίσθηση ικανοποίησης ότι οδηγείτε ένα Volkswagen. Δεν έχει σημασία αν πρόκειται για την έκδοση με μονή καμπίνα και κοντό ή μακρύ μεταξόνιο. Με τη βοήθεια των τυποποιημένων σημείων στερέωσης, μπορείτε να τοποθετήσετε στο σασί την υπερκατασκευή που θέλετε πολύ εύκολα και με ασφάλεια. Έτσι, μπορείτε να αποκτήσετε από ένα όχημα-ψυγείο μέχρι ένα προσαρμοσμένο στις ανάγκες σας επαγγελματικό όχημα με ειδική υπερκατασκευή, που εκπροσωπεί επάξια την επιχείρησή σας και συμβάλλει στην επιχειρηματική σας πρόοδο.

# Κατανάλωση καυσίμου/Εκπομπές CO<sub>2</sub>.

Κατ/ση καυσίμου (l/100 km) με μηχανικό κιβώτιο ταχ/των και εκπομπές CO<sub>2</sub> σε μεικτό κύκλο (g/km), χωρητικότητα ντεπόζιτου περ. 80 l

Κινητήρας Μοντέλο Κίνηση	2,0 I (116 PS) Μπροστινή	2,0 I TDI (84 PS) Μπροστινή	2,0 I TDI (102 PS) Μπροστινή	2,0 I TDI (140 PS) Μπροστινή	2,0 I TDI (140 PS) 4MOTION	2,0 I BiTDI (180 PS) Μπροστινή
--------------------------------	--------------------------------	-----------------------------------	------------------------------------	------------------------------------	----------------------------------	--------------------------------------

**Transporter Van με κανονική οροφή ή/και απλή υπερύψωση (αντίστοιχα με κοντό ή μακρύ μεταξόνιο)**

Εντός πόλεως	13,5 – 13,8 (14,0 – 14,3) <sup>1)</sup>	9,4 – 9,7	9,4 – 9,7	9,5 – 9,8	10,1 – 10,4	9,5 – 9,8
Εκτός πόλεως	8,5 – 8,8 (8,5 – 8,8) <sup>1)</sup>	6,0 – 6,3	6,0 – 6,3	6,2 – 6,5	6,8 – 7,1	6,4 – 6,7
Μεικτός κύκλος	10,3 – 10,6 (10,5 – 10,8) <sup>1)</sup>	7,2 – 7,5	7,2 – 7,5	7,4 – 7,7	8,0 – 8,3	7,5 – 7,8
Εκπομπές CO <sub>2</sub> σε μεικτό κύκλο	241 – 247 (245 – 252) <sup>1)</sup>	190 – 198	190 – 198	195 – 203	211 – 219	197 – 205

**Transporter Van με διπλή υπερύψωση (με μακρύ μεταξόνιο)**

Εντός πόλεως	13,7 – 14,0 (14,0 – 14,3) <sup>1)</sup>	9,5 – 9,8	9,5 – 9,8	9,9 – 10,2	10,1 – 10,4	9,5 – 9,8
Εκτός πόλεως	8,8 – 9,1 (9,1 – 9,4) <sup>1)</sup>	6,6 – 6,9	6,6 – 6,9	6,6 – 6,9	7,2 – 7,5	6,8 – 7,1
Μεικτός κύκλος	10,6 – 10,9 (10,9 – 11,2) <sup>1)</sup>	7,6 – 7,9	7,6 – 7,9	7,8 – 8,1	8,3 – 8,6	7,8 – 8,1
Εκπομπές CO <sub>2</sub> σε μεικτό κύκλο	247 – 254 (254 – 261) <sup>1)</sup>	199 – 208	199 – 208	206 – 214	219 – 226	205 – 214

**Transporter Kombi με κανονική οροφή ή/και απλή υπερύψωση (αντίστοιχα με κοντό ή μακρύ μεταξόνιο)**

Εντός πόλεως	13,6	9,5	9,5	9,6	10,2	9,6
Εκτός πόλεως	8,6	6,1	6,1	6,3	6,9	6,5
Μεικτός κύκλος	10,4	7,3	7,3	7,5	8,1	7,6
Εκπομπές CO <sub>2</sub> σε μεικτό κύκλο	243	193	193	198	214	199

**Transporter Kombi με διπλή υπερύψωση (με μακρύ μεταξόνιο)**

Εντός πόλεως	13,8	9,6	9,6	10,0	10,2	9,6
Εκτός πόλεως	8,9	6,7	6,7	6,7	7,3	6,9
Μεικτός κύκλος	10,7	7,7	7,7	7,9	8,4	7,9
Εκπομπές CO <sub>2</sub> σε μεικτό κύκλο	250	203	203	208	221	208

<sup>1)</sup> Οι τιμές στις παρενθέσεις ισχύουν για οχήματα με αυξημένο ωφέλιμο φορτίο που διαθέτουν κιβώτιο ταχυτήτων με κοντύτερη σχέση μετάδοσης.

Κατ/ση καυσίμου (l/100 km) με κιβώτιο DSG και εκπομπές CO<sub>2</sub> σε μεικτό κύκλο (g/km), χωρητικότητα νεπεόζιτου περ. 80 l

Κινητήρας Μοντέλο Κίνηση	2,0 l TDI (140 PS) Μπροστινή	2,0 l BiTDI (180 PS) Μπροστινή	2,0 l BiTDI (180 PS) 4MOTION
--------------------------------	------------------------------------	--------------------------------------	------------------------------------

**Transporter Van με κανονική οροφή ή/και απλή υπερύψωση (αντίστοιχα με κοντό ή μακρύ μεταξόνιο)**

Εντός πόλεως	10,1 – 10,4	9,9 – 10,2	10,8 – 11,1
Εκτός πόλεως	6,6 – 6,9	6,6 – 6,9	7,2 – 7,5
Μεικτός κύκλος	7,9 – 8,2	7,8 – 8,1	8,5 – 8,8
Εκπομπές CO <sub>2</sub> σε μεικτό κύκλο	208 – 216	205 – 214	224 – 232

**Transporter Van με διπλή υπερύψωση (με μακρύ μεταξόνιο)**

Εντός πόλεως	10,1 – 10,4	9,9 – 10,2	10,8 – 11,1
Εκτός πόλεως	7,1 – 7,4	7,0 – 7,3	7,6 – 7,9
Μεικτός κύκλος	8,2 – 8,5	8,1 – 8,4	8,8 – 9,1
Εκπομπές CO <sub>2</sub> σε μεικτό κύκλο	216 – 224	214 – 221	233 – 240

**Transporter Kombi με κανονική οροφή ή/και απλή υπερύψωση (αντίστοιχα με κοντό ή μακρύ μεταξόνιο)**

Εντός πόλεως	10,2	10,0	10,9
Εκτός πόλεως	6,7	6,7	7,3
Μεικτός κύκλος	8,0	7,9	8,6
Εκπομπές CO <sub>2</sub> σε μεικτό κύκλο	211	208	226

**Transporter Kombi με διπλή υπερύψωση (με μακρύ μεταξόνιο)**

Εντός πόλεως	10,2	10,0	10,9
Εκτός πόλεως	7,2	7,1	7,7
Μεικτός κύκλος	8,3	8,2	8,9
Εκπομπές CO <sub>2</sub> σε μεικτό κύκλο	219	216	235

Οι τιμές που αναφέρονται υπολογίστηκαν σύμφωνα με τις προδιαγραφόμενες μεθόδους μέτρησης (Κανονισμός ΕΚ 715/2007 όπως ισχύει σήμερα). Τα δεδομένα δεν αναφέρονται σε ένα συγκεκριμένο όχημα και δεν αποτελούν μέρος της προσφοράς, αλλά χρησιμεύουν για τη σύγκριση ανάμεσα στους διάφορους τύπους οχήματος.

Η κατανάλωση καυσίμου και οι εκπομπές CO<sub>2</sub> ενός οχήματος δεν εξαρτώνται μόνο από την αποτελεσματική χρήση του καυσίμου, αλλά επηρεάζονται από την οδηγική συμπεριφορά, καθώς και άλλους, μη τεχνικούς παράγοντες. Το CO<sub>2</sub>, ως αέριο θερμοκηπίου αποτελεί την πρωταρχική αιτία της υπερθέρμανσης του πλανήτη.

Υπόδειξη σύμφωνα με την Οδηγία 1999/94/ΕΚ:

Πληροφορίες για τις επίσημες τιμές κατανάλωσης καυσίμου και εκπομπών CO<sub>2</sub> των οχημάτων διατίθενται δωρεάν σε όλα τα σημεία πώλησης στην Ευρώπη.

# Τεχνικά χαρακτηριστικά με μια ματιά.

## Βενζινοκινητήρας

Προετοιμασία μίγματος/ μέθοδος ψεκασμού	Bosch-Motronic ME 7.5
Αριθμός κυλίνδρων	4
Κυβισμός, cm <sup>3</sup>	1.984
Ισχύς, PS στροφές ανά λεπτό	116 στις 5.200
Μέγιστη ροπή στρέψης Nm/στροφές ανά λεπτό	170/2.700 – 4.700
Εκπομπή καυσαερίων κατά την Ε.Ε.	Euro 5
Μηχανικό κιβώτιο 5 ταχυτήτων	Βασικός εξοπλισμός
Μπροστινή κίνηση	Βασικός εξοπλισμός
Είδος καυσίμου	Super αμόλυβδη DIN EN 228 95RON

## Βενζινοκινητήρας 2,0 l (116 PS)<sup>1)</sup>

## Πετρελαιοκινητήρας

Προετοιμασία καυσίμου/ μέθοδος ψεκασμού	Άμεσος ψεκασμός Common-Rail
Αριθμός κυλίνδρων	4
Κυβισμός, cm <sup>3</sup>	1.968
Ισχύς, PS στροφές ανά λεπτό	84 στις 3.500
Μέγιστη ροπή στρέψης Nm/στροφές ανά λεπτό	220/1.250 – 2.500
Εκπομπή καυσαερίων κατά την Ε.Ε.	Euro 5
Φίλτρο σωματιδίων Diesel (DPF)	Βασικός εξοπλισμός
Μηχανικό κιβώτιο 5 ταχυτήτων	Βασικός εξοπλισμός
Μπροστινή κίνηση	Βασικός εξοπλισμός
Είδος καυσίμου	Diesel, σύμφ. DIN EN 590

## Κινητήρας TDI 2,0 l (84 PS)<sup>1)</sup>

Προετοιμασία καυσίμου/ μέθοδος ψεκασμού	Άμεσος ψεκασμός Common-Rail
Αριθμός κυλίνδρων	4
Κυβισμός, cm <sup>3</sup>	1.968
Ισχύς, PS στροφές ανά λεπτό	102 στις 3.500
Μέγιστη ροπή στρέψης Nm/στροφές ανά λεπτό	250/1.500 – 2.500
Εκπομπή καυσαερίων κατά την Ε.Ε.	Euro 5
Φίλτρο σωματιδίων Diesel (DPF)	Βασικός εξοπλισμός
Μηχανικό κιβώτιο 5 ταχυτήτων	Βασικός εξοπλισμός
Μπροστινή κίνηση	Βασικός εξοπλισμός
Είδος καυσίμου	Diesel, σύμφ. DIN EN 590

## Κινητήρας TDI 2,0 l (102 PS)<sup>1)</sup>

Προετοιμασία καυσίμου/ μέθοδος ψεκασμού	Άμεσος ψεκασμός Common-Rail
Αριθμός κυλίνδρων	4
Κυβισμός, cm <sup>3</sup>	1.968
Ισχύς, PS στροφές ανά λεπτό	140 στις 3.500
Μέγιστη ροπή στρέψης Nm/στροφές ανά λεπτό	340/1.750 – 2.500
Εκπομπή καυσαερίων κατά την Ε.Ε.	Euro 5
Φίλτρο σωματιδίων Diesel (DPF)	Βασικός εξοπλισμός
Μηχανικό κιβώτιο 6 ταχυτήτων	Βασικός εξοπλισμός
Μπροστινή κίνηση/4MOTION/6-τάχυτο μηχ. κιβώτιο	Δυνατότητα συνδυασμού
Μπροστινή κίνηση/4MOTION με DSG	Δυνατότητα βασικού εξοπλισμού/συνδυασμού
Είδος καυσίμου	Diesel, σύμφ. DIN EN 590

## Πετρελαιοκινητήρας

Προετοιμασία καυσίμου/ μέθοδος ψεκασμού	Άμεσος ψεκασμός Common-Rail
Αριθμός κυλίνδρων	4
Κυβισμός, cm <sup>3</sup>	1.968
Ισχύς, PS στροφές ανά λεπτό	84 στις 3.500
Μέγιστη ροπή στρέψης Nm/στροφές ανά λεπτό	220/1.250 – 2.500
Εκπομπή καυσαερίων κατά την Ε.Ε.	Euro 5
Φίλτρο σωματιδίων Diesel (DPF)	Βασικός εξοπλισμός
Μηχανικό κιβώτιο 6 ταχυτήτων	Βασικός εξοπλισμός
7-τάχυτο κιβώτιο άμεσης αλλαγής ταχυτήτων (DSG)	Δυνατότητα συνδυασμού
Μπροστινή κίνηση/4MOTION/6-τάχυτο μηχ. κιβώτιο	Δυνατότητα βασικού εξοπλισμού/συνδυασμού
Μπροστινή κίνηση/4MOTION με DSG	Δυνατότητα βασικού εξοπλισμού/συνδυασμού
Είδος καυσίμου	Diesel, σύμφ. DIN EN 590

## Κινητήρας TDI 2,0 l (140 PS)<sup>1)</sup>

Προετοιμασία καυσίμου/ μέθοδος ψεκασμού	Άμεσος ψεκασμός Common-Rail
Αριθμός κυλίνδρων	4
Κυβισμός, cm <sup>3</sup>	1.968
Ισχύς, PS στροφές ανά λεπτό	180 στις 4.000
Μέγιστη ροπή στρέψης Nm/στροφές ανά λεπτό	400/1.500 – 2.000
Εκπομπή καυσαερίων κατά την Ε.Ε.	Euro 5
Φίλτρο σωματιδίων Diesel (DPF)	Βασικός εξοπλισμός
Μηχανικό κιβώτιο 6 ταχυτήτων	Βασικός εξοπλισμός
7-τάχυτο κιβώτιο άμεσης αλλαγής ταχυτήτων (DSG)	Δυνατότητα συνδυασμού
Μπροστινή κίνηση/4MOTION/6-τάχυτο μηχ. κιβώτιο	Δυνατότητα βασικού εξοπλισμού/συνδυασμού
Μπροστινή κίνηση/4MOTION με DSG	Δυνατότητα βασικού εξοπλισμού/συνδυασμού
Είδος καυσίμου	Diesel, σύμφ. DIN EN 590

## Κινητήρας TDI 2,0 l (180 PS)<sup>1)</sup>

Προετοιμασία καυσίμου/ μέθοδος ψεκασμού	Άμεσος ψεκασμός BiTurbo Common-Rail
Αριθμός κυλίνδρων	4
Κυβισμός, cm <sup>3</sup>	1.968
Ισχύς, PS στροφές ανά λεπτό	132 στις 4.000
Μέγιστη ροπή στρέψης Nm/στροφές ανά λεπτό	400/1.500 – 2.000
Εκπομπή καυσαερίων κατά την Ε.Ε.	Euro 5
Φίλτρο σωματιδίων Diesel (DPF)	Βασικός εξοπλισμός
Μηχανικό κιβώτιο 6 ταχυτήτων	Βασικός εξοπλισμός
7-τάχυτο κιβώτιο άμεσης αλλαγής ταχυτήτων (DSG)	Δυνατότητα συνδυασμού
Μπροστινή κίνηση/4MOTION/6-τάχυτο μηχ. κιβώτιο	Δυνατότητα βασικού εξοπλισμού/συνδυασμού
Μπροστινή κίνηση/4MOTION με DSG	Δυνατότητα βασικού εξοπλισμού/συνδυασμού
Είδος καυσίμου	Diesel, σύμφ. DIN EN 590

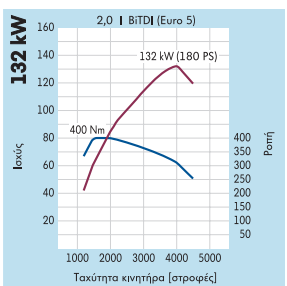
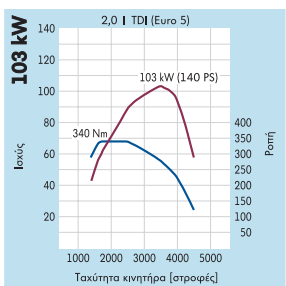
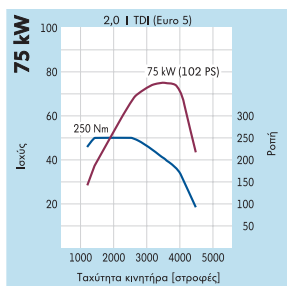
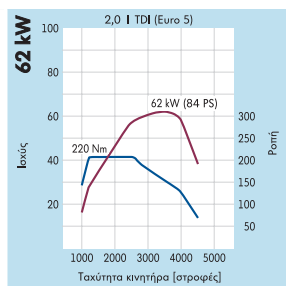
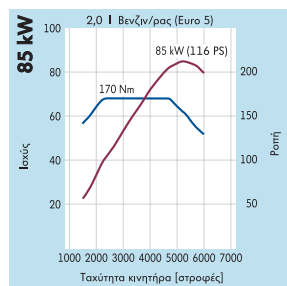

1) Πληροφορίες για τις τιμές κατανάλωσης καυσίμου και εκπομπών CO<sub>2</sub> θα βρείτε στις σελίδες 10–11.

# Οι επιδόσεις.

Κινητήρας	Ισχύς (PS)	Επιτάχυνση (km/h, s)		Τελική ταχύτητα (km/h)
		0 – 80	0 – 100	

## Transporter Van με κανονική οροφή (με κοντό ή μακρύ μεταξόνιο)

2,0 l Βενζινοκινητήρας	116	10,3 (10,2) <sup>1)</sup>	15,0 (14,9) <sup>1)</sup>	163 (159) <sup>1)</sup>
2,0 l TDI	84	11,9	19,7	146
2,0 l TDI	102	9,4	15,3	157
2,0 l TDI	140	7,9	12,2	173 <sup>2)</sup>
2,0 l TDI 4MOTION	140	8,5	13,5	170 <sup>2)</sup>
2,0 l TDI με DSG	140	8,1	12,5	172 <sup>3)</sup>
2,0 l BiTDI	180	7,0	9,9	191
2,0 l BiTDI με DSG	180	7,0	10,0	191 <sup>3)</sup>
2,0 l BiTDI 4MOTION με DSG	180	7,3	10,6	188 <sup>3)</sup>

## Transporter Van με απλή υπερύψωση (με κοντό ή μακρύ μεταξόνιο)

2,0 l Βενζινοκινητήρας	116	10,3 (10,2) <sup>1)</sup>	15,1 (15,0) <sup>1)</sup>	158 (155) <sup>1)</sup>
2,0 l TDI	84	11,9	19,8	142
2,0 l TDI	102	9,5	15,4	152
2,0 l TDI	140	7,9	12,3	167 <sup>2)</sup>
2,0 l TDI 4MOTION	140	8,5	13,6	164 <sup>2)</sup>
2,0 l TDI με DSG	140	8,1	12,6	166 <sup>3)</sup>
2,0 l BiTDI	180	7,0	10,0	184 <sup>2)</sup>
2,0 l BiTDI με DSG	180	7,0	10,1	184 <sup>3)</sup>
2,0 l BiTDI 4MOTION με DSG	180	7,3	10,7	182 <sup>3)</sup>

## Transporter Van με διπλή υπερύψωση (με μακρύ μεταξόνιο)

2,0 l Βενζινοκινητήρας	116	10,5 (10,4) <sup>1)</sup>	15,6 (15,5) <sup>1)</sup>	152 (152) <sup>1)</sup>
2,0 l TDI	84	12,1	20,3	136
2,0 l TDI	102	9,6	15,5	145
2,0 l TDI	140	8,1	12,7	161 <sup>2)</sup>
2,0 l TDI 4MOTION	140	8,7	14,0	158 <sup>2)</sup>
2,0 l TDI με DSG	140	8,3	13,0	160 <sup>3)</sup>
2,0 l BiTDI	180	7,2	10,3	176 <sup>2)</sup>
2,0 l BiTDI με DSG	180	7,2	10,4	176 <sup>3)</sup>
2,0 l BiTDI 4MOTION με DSG	180	7,5	11,0	174 <sup>3)</sup>

## Transporter Kombi με κανονική οροφή (με κοντό ή μακρύ μεταξόνιο)

2,0 l Βενζινοκινητήρας	116	11,3	16,5	163
2,0 l TDI	84	12,7	21,1	146
2,0 l TDI	102	10,1	16,4	157
2,0 l TDI	140	8,4	13,1	173 <sup>2)</sup>
2,0 l TDI 4MOTION	140	8,6	13,6	170 <sup>2)</sup>
2,0 l TDI με DSG	140	8,4	13,0	172 <sup>3)</sup>
2,0 l BiTDI	180	7,3	10,3	191
2,0 l BiTDI με DSG	180	7,1	10,2	191 <sup>3)</sup>
2,0 l BiTDI 4MOTION με DSG	180	7,4	10,8	188 <sup>3)</sup>

1) Οι τιμές στις παρενθέσεις ισχύουν για οχήματα με αυξημένο ωφέλιμο φορτίο που διαθέτουν κιβώτιο ταχυτήτων με κοντύτερη σχέση μετάδοσης. 2) Με 5η ταχύτητα. 3) Με 6η ταχύτητα.

Οι τιμές που αναγράφονται αφορούν οχήματα χωρίς επιπλέον εξοπλισμούς.

# Οι επιδόσεις.

Κινητήρας	Ισχύς (PS)	Επιτάχυνση (km/h, s)		Τελική ταχύτητα (km/h)
		0 – 80	0 – 100	

## Transporter Kombi φορτηγό με απλή υπερύψωση (με κοντό ή μακρύ μεταξόνιο)

2,0 l Βενζινοκινητήρας	116	11,3	16,6	158
2,0 l TDI	84	12,7	21,2	142
2,0 l TDI	102	10,2	16,5	152
2,0 l TDI	140	8,4	13,2	167 <sup>1)</sup>
2,0 l TDI 4MOTION	140	8,6	13,7	164 <sup>1)</sup>
2,0 l TDI με DSG	140	8,4	13,1	166 <sup>2)</sup>
2,0 l BiTDI	180	7,3	10,4	184 <sup>1)</sup>
2,0 l BiTDI με DSG	180	7,1	10,3	184 <sup>2)</sup>
2,0 l BiTDI 4MOTION με DSG	180	7,4	10,9	182 <sup>2)</sup>

## Transporter Kombi με διπλή υπερύψωση (με μακρύ μεταξόνιο)

2,0 l Βενζινοκινητήρας	116	11,5	17,1	152
2,0 l TDI	84	12,9	21,7	136
2,0 l TDI	102	10,3	16,6	145
2,0 l TDI	140	8,5	13,4	161 <sup>1)</sup>
2,0 l TDI 4MOTION	140	8,8	14,1	158 <sup>1)</sup>
2,0 l TDI με DSG	140	8,5	13,3	160 <sup>2)</sup>
2,0 l BiTDI	180	7,5	10,7	176 <sup>1)</sup>
2,0 l BiTDI με DSG	180	7,3	10,6	176 <sup>2)</sup>
2,0 l BiTDI 4MOTION με DSG	180	7,6	11,2	174 <sup>2)</sup>

1) Με 5η ταχύτητα. 2) Με 6η ταχύτητα.

Οι τιμές που αναγράφονται αφορούν οχήματα χωρίς επιπλέον εξοπλισμούς.

# Τα βάρη.

Επιτρ. μεικτό βάρος (kg)	Κινητήρας	Ισχύς (PS)	Καθίσματα από – έως	Απόβαρο με οδηγό (kg) <sup>1), 2)</sup> από – έως	Ωφέλιμο φορτίο (kg) <sup>1)</sup> από – έως	Επιτρ. αξονικό φορτίο εμπρός /πίσω (kg)	Βάρος ρυμουλκούμενου με φρένα, σε κλίση 12 % / χωρίς φρένα (kg)	Επιτρ. φορτίο έλξης, σε κλίση 12 % (kg)
<b>Transporter Van, κοντό μεταξόνιο (3.000 mm) με κανονική οροφή ή απλή υπερύψωση</b>								
2.600 <sup>3)</sup>	2,0 l Βενζινοκινητήρας	116	2 – 3	1.729 – 2.136	871 – 464	1.450/1.400	2.000/750	4.500
	2,0 l TDI	84 x 102	2 – 3	1.762 – 2.178	838 – 422	1.450/1.400	2.200/750	4.800
2.800 <sup>4)</sup>	2,0 l TDI	84	2 – 3	1.762 – 2.178	1.038 – 622	1.500/1.550	2.200/750	4.800
	2,0 l TDI	102	2 – 3	1.762 – 2.178	1.038 – 622	1.500/1.550	2.200/750	4.900
	2,0 l TDI	140	2 – 3	1.797 – 2.213	1.003 – 587	1.550/1.550	2.500/750	5.200
	2,0 l TDI 4MOTION	140	2 – 3	1.917 – 2.333	883 – 467	1.600/1.550	2.500/750	5.300
	2,0 l TDI με DSG	140	2 – 3	1.809 – 2.225	991 – 575	1.550/1.550	2.500/750	5.300
	2,0 l BiTDI	180	2 – 3	1.844 – 2.233	956 – 567	1.550/1.550	2.500/750	5.200
	2,0 l BiTDI με DSG	180	2 – 3	1.856 – 2.245	944 – 555	1.550/1.550	2.500/750	5.300
	2,0 l BiTDI 4MOTION με DSG	180	2 – 3	1.978 – 2.367	822 – 433	1.600/1.550	2.500/750	5.300
2.850 <sup>4)</sup>	2,0 l Βενζινοκινητήρας	116	2 – 3	1.729 – 2.136	1.121 – 714	1.500/1.550	2.000/750	4.500
3.000 <sup>5)</sup>	2,0 l TDI	84	2 – 3	1.762 – 2.178	1.238 – 822	1.500/1.625	2.200/750	4.800
	2,0 l TDI	102	2 – 3	1.762 – 2.178	1.238 – 822	1.500/1.625	2.200/750	4.900
	2,0 l TDI	140	2 – 3	1.797 – 2.213	1.203 – 787	1.550/1.625	2.500/750	5.200
	2,0 l TDI 4MOTION	140	2 – 3	1.917 – 2.333	1.083 – 667	1.600/1.625	2.500/750	5.300
	2,0 l TDI με DSG	140	2 – 3	1.809 – 2.225	1.191 – 775	1.550/1.625	2.500/750	5.300
	2,0 l BiTDI	180	2 – 3	1.844 – 2.233	1.156 – 767	1.550/1.625	2.500/750	5.200
	2,0 l BiTDI με DSG	180	2 – 3	1.856 – 2.245	1.144 – 755	1.550/1.625	2.500/750	5.300
	2,0 l BiTDI 4MOTION με DSG	180	2 – 3	1.978 – 2.367	1.022 – 633	1.600/1.625	2.500/750	5.300
3.200 <sup>5)</sup>	2,0 l TDI	102	2 – 3	1.762 – 2.178	1.438 – 1.022	1.600/1.720	2.200/750	4.900
	2,0 l TDI	140	2 – 3	1.797 – 2.213	1.403 – 987	1.650/1.720	2.500/750	5.200
	2,0 l TDI 4MOTION	140	2 – 3	1.917 – 2.333	1.283 – 867	1.710/1.720	2.500/750	5.300
	2,0 l TDI με DSG	140	2 – 3	1.809 – 2.225	1.391 – 975	1.650/1.720	2.500/750	5.300
	2,0 l BiTDI	180	2 – 3	1.844 – 2.233	1.356 – 967	1.650/1.720	2.500/750	5.200
	2,0 l BiTDI με DSG	180	2 – 3	1.856 – 2.245	1.344 – 955	1.650/1.720	2.500/750	5.300
	2,0 l BiTDI 4MOTION με DSG	180	2 – 3	1.978 – 2.367	1.222 – 833	1.710/1.720	2.500/750	5.300

1) Επιπλέον εξοπλισμοί μπορεί να επηρεάσουν το ωφέλιμο φορτίο. 2) Στα βάρη που αναγράφονται εδώ, έχουν ληφθεί υπόψη οι διαφορές βάρους για απλή και διπλή υπερύψωση. 3) Δυνατότητα μείωσης μεικτού βάρους /φορτίου) ως προαιρετικός εξοπλισμός. 4) Επιτρεπόμενο μεικτό βάρος στο βασικό εξοπλισμό. 5) Δυνατότητα αύξησης μεικτού βάρους ως προαιρετικός εξοπλισμός.

Επιτρεπόμενο φορτίο οροφής 100 kg (με 2 σχάρες οροφής) ή/και 150 kg (με τουλάχιστον 4 σχάρες οροφής), μόνο με κανονική οροφή.

Επιτρεπόμενο φορτίο κοτσαδόρου 100 kg.

Σε περίπτωση επαγγελματικής χρήσης, προδιαγράφεται η χρήση ταχογράφου βάσει του κανονισμού της Ε.Ε. 3820/85 από επιτρ. μεικτό φορτίο 3,5 τόνων.

Τα ωφέλιμα φορτία που αναγράφονται εδώ, υπολογίστηκαν έχοντας λάβει υπόψη επιλέξιμους ή όχι εξοπλισμούς ή αξεσουάρ που δεν ανήκουν στο βασικό εξοπλισμό. Το πραγματικό ωφέλιμο φορτίο ενός οχήματος, το οποίο υπολογίζεται από τη διαφορά ανάμεσα στο επιτρεπόμενο μεικτό βάρος και το απόβαρο, μπορεί να υπολογιστεί μόνο μέσω ζύγισης του ίδιου του οχήματος.

# Τα βάρη.

Επιτρ. μεικτό βάρος (kg)	Κινητήρας	Ισχύς (PS)	Καθίσματα από – έως	Απόβαρο με οδηγό (kg) <sup>1), 2)</sup> από – έως	Ωφέλιμο φορτίο (kg) <sup>1)</sup> από – έως	Επιτρ. αξονικό φορτίο εμπρός /πίσω (kg) <sup>3)</sup>	Βάρος ρυμουλκούμενου με φρένα, σε κλίση 12 % / χωρίς φρένα (kg)	Επιτρ. φορτίο έλξης, σε κλίση 12 % (kg)
--------------------------	-----------	------------	---------------------	---	---	---	---	---

## Transporter Van, μακρύ μεταξόνιο (3.400 mm) με κανονική οροφή, απλή ή/και διπλή υπερύψωση

2.800 <sup>4)</sup>	2,0 l TDI	84	2 – 3	1.813 – 2.257	987 – 543	1.525/1.550	2.200/750	4.800
	2,0 l TDI	102	2 – 3	1.813 – 2.257	987 – 543	1.525/1.550	2.200/750	4.900
	2,0 l TDI	140	2 – 3	1.848 – 2.292	952 – 508	1.575/1.550	2.500/750	5.200
	2,0 l TDI 4MOTION	140	2 – 3	1.968 – 2.412	832 – 388	1.600/1.550	2.500/750	5.300
	2,0 l TDI με DSG	140	2 – 3	1.860 – 2.304	940 – 496	1.575/1.550	2.500/750	5.300
	2,0 l BiTDI	180	2 – 3	1.895 – 2.312	905 – 488	1.575/1.550	2.500/750	5.200
	2,0 l BiTDI με DSG	180	2 – 3	1.907 – 2.324	893 – 476	1.575/1.550	2.500/750	5.300
	2,0 l BiTDI 4MOTION με DSG	180	2 – 3	2.029 – 2.446	771 – 354	1.600/1.550	2.500/750	5.300
2.850 <sup>4)</sup>	2,0 l Βενζινοκινητήρας	116	2 – 3	1.780 – 2.216	1.070 – 634	1.525/1.550	2.000/750	4.500
3.000 <sup>4)</sup>	2,0 l TDI	84	2 – 3	1.813 – 2.257	1.187 – 743	1.525/1.625	2.200/750	4.800
	2,0 l TDI	102	2 – 3	1.813 – 2.257	1.187 – 743	1.525/1.625	2.200/750	4.900
	2,0 l TDI	140	2 – 3	1.848 – 2.292	1.152 – 708	1.575/1.625	2.500/750	5.200
	2,0 l TDI 4MOTION	140	2 – 3	1.968 – 2.412	1.032 – 588	1.600/1.625	2.500/750	5.300
	2,0 l TDI με DSG	140	2 – 3	1.860 – 2.304	1.140 – 696	1.575/1.625	2.500/750	5.300
	2,0 l BiTDI	180	2 – 3	1.895 – 2.312	1.105 – 688	1.575/1.625	2.500/750	5.200
	2,0 l BiTDI με DSG	180	2 – 3	1.907 – 2.324	1.093 – 676	1.575/1.625	2.500/750	5.300
	2,0 l BiTDI 4MOTION με DSG	180	2 – 3	2.029 – 2.446	971 – 554	1.600/1.625	2.500/750	5.300
3.200 <sup>5)</sup>	2,0 l TDI	102	2 – 3	1.813 – 2.257	1.387 – 943	1.600/1.720	2.200/750	4.900
	2,0 l TDI	140	2 – 3	1.848 – 2.292	1.352 – 908	1.650/1.720	2.500/750	5.200
	2,0 l TDI 4MOTION	140	2 – 3	1.968 – 2.412	1.232 – 788	1.710/1.720	2.500/750	5.300
	2,0 l TDI mit DSG	140	2 – 3	1.860 – 2.304	1.340 – 896	1.650/1.720	2.500/750	5.300
	2,0 l BiTDI	180	2 – 3	1.895 – 2.312	1.305 – 888	1.650/1.720	2.500/750	5.200
	2,0 l BiTDI με DSG	180	2 – 3	1.907 – 2.324	1.293 – 876	1.650/1.720	2.500/750	5.300
	2,0 l BiTDI 4MOTION με DSG	180	2 – 3	2.029 – 2.446	1.171 – 754	1.710/1.720	2.500/750	5.300

## Transporter Kombi, κοντό μεταξόνιο (3.000 mm) με κανονική οροφή ή/και απλή υπερύψωση

2.600 <sup>3)</sup>	2,0 l Βενζινοκινητήρας	116	2 – 7	1.976	624	1.500/1.400	2.000/750	4.500
	2,0 l TDI	84 κ 102	2 – 7	1.976	624	1.500/1.400	2.200/750	4.800
2.800 <sup>4)</sup>	2,0 l TDI	84	2 – 9	1.976	824	1.500/1.500	2.200/750	4.800
	2,0 l TDI	102	2 – 9	1.976	824	1.500/1.500	2.200/750	4.900
	2,0 l TDI	140	2 – 9	1.976	824	1.550/1.500	2.500/750	5.200
	2,0 l TDI 4MOTION	140	2 – 7	1.985	815	1.600/1.500	2.500/750	5.300
	2,0 l TDI με DSG	140	2 – 9	1.976	824	1.550/1.500	2.500/750	5.300
	2,0 l BiTDI	180	2 – 8	1.976	824	1.550/1.500	2.500/750	5.200
	2,0 l BiTDI με DSG	180	2 – 8	1.976	824	1.550/1.500	2.500/750	5.300
	2,0 l BiTDI 4MOTION με DSG	180	2 – 7	2.026	774	1.600/1.500	2.500/750	5.300
2.850 <sup>4)</sup>	2,0 l Βενζινοκινητήρας	116	2 – 9	1.976	874	1.500/1.500	2.000/750	4.500
3.000 <sup>5)</sup>	2,0 l TDI	84	2 – 9	1.976	1.024	1.500/1.600	2.200/750	4.800
	2,0 l TDI	102	2 – 9	1.976	1.024	1.500/1.600	2.200/750	4.900
	2,0 l TDI	140	2 – 9	1.976	1.024	1.550/1.600	2.500/750	5.200
	2,0 l TDI 4MOTION	140	2 – 9	1.976	1.024	1.600/1.600	2.500/750	5.300
	2,0 l TDI με DSG	140	2 – 9	1.976	1.024	1.550/1.600	2.500/750	5.300
	2,0 l BiTDI	180	2 – 9	1.976	1.024	1.550/1.600	2.500/750	5.200
	2,0 l BiTDI με DSG	180	2 – 9	1.976	1.024	1.550/1.600	2.500/750	5.300
	2,0 l BiTDI 4MOTION με DSG	180	2 – 9	2.026	974	1.600/1.600	2.500/750	5.300
3.080 <sup>5)</sup>	2,0 l TDI 4MOTION	140	2 – 9	1.976	1.104	1.600/1.600	2.500/750	5.300
	2,0 l BiTDI 4MOTION με DSG	180	2 – 9	2.026	1.054	1.600/1.600	2.500/750	5.300
3.200 <sup>5)</sup>	2,0 l TDI	102	2 – 9	1.976	1.224	1.600/1.680	2.200/750	4.900
	2,0 l TDI	140	2 – 9	1.976	1.224	1.650/1.680	2.500/750	5.200
	2,0 l TDI 4MOTION	140	2 – 9	1.976	1.224	1.700/1.720	2.500/750	5.300
	2,0 l TDI με DSG	140	2 – 9	1.976	1.224	1.650/1.680	2.500/750	5.300
	2,0 l BiTDI	180	2 – 9	1.976	1.224	1.650/1.680	2.500/750	5.200
	2,0 l BiTDI με DSG	180	2 – 9	1.976	1.224	1.650/1.680	2.500/750	5.300
	2,0 l BiTDI 4MOTION με DSG	180	2 – 9	2.026	1.174	1.700/1.720	2.500/750	5.300



Επιτρ. μεικτό βάρος (kg)	Κινητήρας	Ισχύς (PS)	Καθίσματα από – έως	Απόβαρο με οδηγό (kg) <sup>1), 2)</sup>	Ωφέλιμο φορτίο (kg) <sup>1)</sup> από – έως	Επιτρ. αξονικό φορτίο εμπρός /πίσω (kg) <sup>3)</sup>	Βάρος ρυμουλκούμενου με φρένα, σε κλίση 12 % / χωρίς φρένα (kg)	Επιτρ. φορτίο έλξης, σε κλίση 12 % (kg)
--------------------------	-----------	------------	---------------------	---	---	---	---	---

**Transporter Kombi, μακρύ μεταξόνιο (3.400 mm) με κανονική οροφή, απλή ή/και διπλή υπερύψωση**

2.800 <sup>4)</sup>	2,0 l TDI	84	2 – 8	1.976	824	1.525/1.500	2.200/750	4.800
	2,0 l TDI	102	2 – 8	1.976	824	1.525/1.500	2.200/750	4.900
	2,0 l TDI	140	2 – 7	1.985	815	1.575/1.500	2.500/750	5.200
	2,0 l TDI με DSG	140	2 – 7	1.985	815	1.575/1.500	2.500/750	5.200
	2,0 l BiTDI	180	2 – 7	1.985	815	1.575/1.500	2.500/750	5.200
	2,0 l BiTDI με DSG	180	2 – 7	1.985	815	1.575/1.500	2.500/750	5.300
2.850 <sup>4)</sup>	2,0 l Βενζινοκινητήρας	116	2 – 9	1.976	874	1.525/1.500	2.000/750	4.500
3.000 <sup>5), 6)</sup>	2,0 l TDI	84	2 – 9	1.976	1.024	1.525/1.600	2.200/750	4.800
	2,0 l TDI	102	2 – 9	1.976	1.024	1.525/1.600	2.200/750	4.900
	2,0 l TDI	140	2 – 9	1.976	1.024	1.575/1.600	2.500/750	5.200
	2,0 l TDI 4MOTION	140	2 – 8	2.027	973	1.600/1.600	2.500/750	5.300
	2,0 l TDI με DSG	140	2 – 9	1.976	1.024	1.575/1.600	2.500/750	5.300
	2,0 l BiTDI	180	2 – 9	1.976	1.024	1.575/1.600	2.500/750	5.200
	2,0 l BiTDI με DSG	180	2 – 9	1.976	1.024	1.575/1.600	2.500/750	5.300
	2,0 l BiTDI 4MOTION με DSG	180	2 – 8	2.075	925	1.600/1.600	2.500/750	5.300
3.080 <sup>5)</sup>	2,0 l TDI 4MOTION	140	2 – 9	2.027	1.053	1.600/1.600	2.500/750	5.300
	2,0 l BiTDI 4MOTION με DSG	180	2 – 9	2.075	1.005	1.600/1.600	2.500/750	5.300
3.200 <sup>5)</sup>	2,0 l TDI	102	2 – 9	1.976	1.224	1.625/1.680	2.200/750	4.900
	2,0 l TDI	140	2 – 9	1.976	1.224	1.675/1.680	2.500/750	5.200
	2,0 l TDI 4MOTION	140	2 – 9	2.027	1.173	1.700/1.720	2.500/750	5.300
	2,0 l TDI με DSG	140	2 – 9	1.976	1.224	1.675/1.680	2.500/750	5.300
	2,0 l BiTDI	180	2 – 9	1.976	1.224	1.675/1.680	2.500/750	5.200
	2,0 l BiTDI με DSG	180	2 – 9	1.976	1.224	1.675/1.680	2.500/750	5.300
	2,0 l BiTDI 4MOTION με DSG	180	2 – 9	2.075	1.125	1.700/1.720	2.500/750	5.300

1) Επιπλέον εξοπλισμοί μπορεί να επηρεάσουν το ωφέλιμο φορτίο. 2) Στα βάθη που αναγράφονται εδώ, έχουν ληφθεί υπόψη οι διαφορές βάρους για απλή και διπλή υπερύψωση. 3) Σε συνδυασμό με διπλό κάθισμα συνοδηγού-πάγκος σε κάποια μοντέλα το επιτρεπόμενο αξονικό φορτίο εμπρός αυξάνεται.

4) Επιτρεπόμενο μεικτό βάρος στο βασικό εξοπλισμό. 5) Δυνατότητα αύξησης μεικτού βάρους /φορτίου ως προαιρετικός εξοπλισμός. 6) Επιτρεπόμενο μεικτό βάρος των εκδόσεων με 4MOTION. 7) Σε συνδυασμό με το διπλό κάθισμα συνοδηγού σε ορισμένα μοντέλα το επιτρεπόμενο αξονικό φορτίο μπροστά αυξάνεται στα 1680 kg.

8) Επιτρεπόμενο μεικτό βάρος σε 4MOTION στο βασικό εξοπλισμό.

Επιτρεπόμενο φορτίο οροφής 100 kg (με 2 σχάρες οροφής) ή/και 150 kg (με τουλάχιστον 4 σχάρες οροφής), μόνο με κανονική οροφή.

Επιτρεπόμενο φορτίο ζοτσαδόρου 100 kg.

Σε περίπτωση επαγγελματικής χρήσης, προδιαγράφεται η χρήση ταχογράφου βάσει του κανονισμού της Ε.Ε. 3820/85 από επιτρ. μεικτό φορτίο 3,5 τόνων.

Τα ωφέλιμα φορτία που αναγράφονται εδώ, υπολογίστηκαν έχοντας λάβει υπόψη επιλέξιμους ή όχι εξοπλισμούς ή αξεσουάρ που δεν ανήκουν στο βασικό εξοπλισμό. Το πραγματικό ωφέλιμο φορτίο ενός οχήματος, το οποίο υπολογίζεται από τη διαφορά ανάμεσα στο επιτρεπόμενο μεικτό βάρος και το απόβαρο, μπορεί να υπολογιστεί μόνο μέσω ζύγισης του ίδιου του οχήματος.

# Τα βάρη.

Επιτρ. μεικτό βάρος (kg)	Κινητήρας	Ισχύς (PS)	Καθίσματα από – έως	Απόβαρο με οδηγό (kg) <sup>1), 2)</sup> από – έως	Ωφέλιμο φορτίο (kg) <sup>1)</sup> από – έως	Επιτρ. αξονικό φορτίο εμπρός /πίσω (kg) <sup>3)</sup>	Βάρος ρυμουλκούμενου με φρένα, σε κλίση 12 % / χωρίς φρένα (kg)	Επιτρ. φορτίο έλξης, σε κλίση 12 % (kg)
--------------------------	-----------	------------	---------------------	---	---	---	---	---

## Transporter σασί, κοντό μεταξόνιο (3.000 mm) με μονή καμπίνα

2.800 <sup>2)</sup>	2,0 l TDI	84	2 – 3	1.571 – 1.825	1.229 – 975	1.500/1.550	2.200/750	4.800
	2,0 l TDI	102	2 – 3	1.571 – 1.825	1.229 – 975	1.500/1.550	2.200/750	4.900
	2,0 l TDI	140	2 – 3	1.575 – 1.860	1.225 – 940	1.550/1.550	2.500/750	5.200
	2,0 l TDI 4MOTION	140	2 – 3	1.695 – 1.982	1.105 – 818	1.600/1.550	2.500/750	5.300
	2,0 l TDI με DSG	140	2 – 3	1.587 – 1.872	1.213 – 928	1.550/1.550	2.500/750	5.300
	2,0 l BiTDI	180	2 – 3	1.618 – 1.894	1.182 – 906	1.550/1.550	2.500/750	5.200
	2,0 l BiTDI με DSG	180	2 – 3	1.630 – 1.906	1.170 – 894	1.550/1.550	2.500/750	5.300
2.850 <sup>2)</sup>	2,0 l Βενζινοκινητήρας	116	2 – 3	1.571 – 1.792	1.279 – 1.058	1.500/1.550	2.000/750	4.500
3.000 <sup>3)</sup>	2,0 l TDI	84	2 – 3	1.571 – 1.825	1.429 – 1.175	1.500/1.680	2.200/750	4.800
	2,0 l TDI	102	2 – 3	1.571 – 1.825	1.429 – 1.175	1.500/1.680	2.200/750	4.900
	2,0 l TDI	140	2 – 3	1.575 – 1.860	1.425 – 1.140	1.550/1.680	2.500/750	5.200
	2,0 l TDI 4MOTION	140	2 – 3	1.695 – 1.982	1.305 – 1.018	1.600/1.680	2.500/750	5.300
	2,0 l TDI με DSG	140	2 – 3	1.587 – 1.872	1.413 – 1.128	1.550/1.680	2.500/750	5.300
	2,0 l BiTDI	180	2 – 3	1.618 – 1.894	1.382 – 1.106	1.550/1.680	2.500/750	5.200
	2,0 l BiTDI με DSG	180	2 – 3	1.630 – 1.906	1.370 – 1.094	1.550/1.680	2.500/750	5.300

## Transporter σασί, μακρύ μεταξόνιο (3.400 mm) με μονή καμπίνα

2.800 <sup>2)</sup>	2,0 l TDI	84	2 – 3	1.556 – 1.862	1.244 – 938	1.525/1.550	2.200/750	4.800
	2,0 l TDI	102	2 – 3	1.556 – 1.862	1.244 – 938	1.525/1.550	2.200/750	4.900
	2,0 l TDI	140	2 – 3	1.591 – 1.897	1.209 – 903	1.575/1.550	2.500/750	5.200
	2,0 l TDI 4MOTION	140	2 – 3	1.711 – 2.019	1.089 – 781	1.600/1.550	2.500/750	5.300
	2,0 l TDI με DSG	140	2 – 3	1.603 – 1.909	1.197 – 891	1.575/1.550	2.500/750	5.300
	2,0 l BiTDI	180	2 – 3	1.633 – 1.931	1.167 – 869	1.575/1.550	2.500/750	5.200
	2,0 l BiTDI με DSG	180	2 – 3	1.645 – 1.943	1.155 – 857	1.575/1.550	2.500/750	5.300
2.850 <sup>2)</sup>	2,0 l Βενζινοκινητήρας	116	2 – 3	1.551 – 1.829	1.299 – 1.021	1.525/1.550	2.000/750	4.500
3.000 <sup>3)</sup>	2,0 l TDI	84	2 – 3	1.556 – 1.862	1.444 – 1.138	1.525/1.680	2.200/750	4.800
	2,0 l TDI	102	2 – 3	1.556 – 1.862	1.444 – 1.138	1.525/1.680	2.200/750	4.900
	2,0 l TDI	140	2 – 3	1.591 – 1.897	1.409 – 1.103	1.575/1.680	2.500/750	5.200
	2,0 l TDI 4MOTION	140	2 – 3	1.711 – 2.019	1.289 – 981	1.600/1.680	2.500/750	5.300
	2,0 l TDI με DSG	140	2 – 3	1.603 – 1.909	1.397 – 1.091	1.575/1.680	2.500/750	5.300
	2,0 l BiTDI	180	2 – 3	1.633 – 1.931	1.367 – 1.069	1.575/1.680	2.500/750	5.200
	2,0 l BiTDI με DSG	180	2 – 3	1.645 – 1.943	1.355 – 1.057	1.575/1.680	2.500/750	5.300

# Οι διαστάσεις.

## Transporter Van, κοντό μεταξόνιο με κανονική οροφή

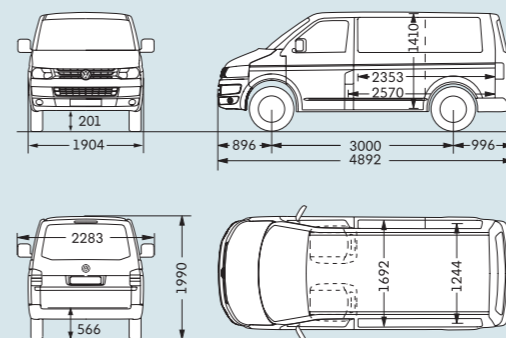

Χώρος φόρτωσης, επιφάνεια/όγκος	4,3 m <sup>2</sup> /5,8 m <sup>3</sup>
Πλευρική συρόμενη πόρτα, πλάτος/ύψος	1.020/1.284 mm
Πίσω πόρτα, πλάτος/ύψος	1.486/1.305 mm
Κύκλος στροφής	11,9 m

## Transporter Van, μακρύ μεταξόνιο με κανονική οροφή

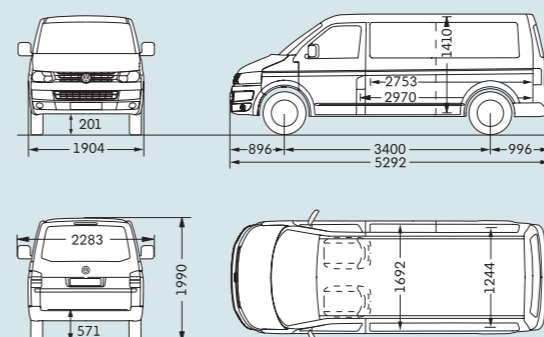

Χώρος φόρτωσης, επιφάνεια/όγκος	5,0 m <sup>2</sup> /6,7 m <sup>3</sup>
Πλευρική συρόμενη πόρτα, πλάτος/ύψος	1.020/1.284 mm
Πίσω πόρτα, πλάτος/ύψος	1.486/1.305 mm
Κύκλος στροφής	13,2 m

## Transporter Van, μακρύ μεταξόνιο με διπλή υπερύψωση

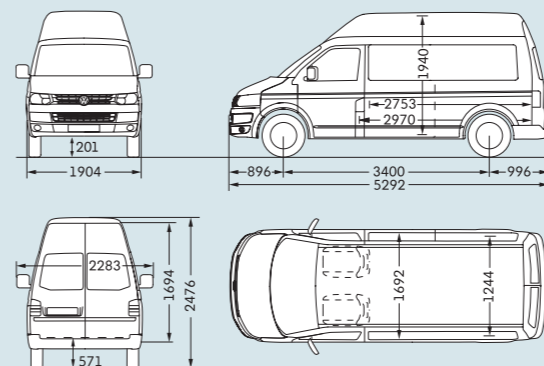

Χώρος φόρτωσης, επιφάνεια/όγκος	5,0 m <sup>2</sup> /9,3 m <sup>3</sup>
Πλευρική συρόμενη πόρτα, πλάτος/ύψος	1.020/1.284 mm
Πλευρική συρόμενη πόρτα, πλάτος/ύψος	1.020/1.724 mm
Πίσω πόρτα, πλάτος/ύψος	1.486/1.694 mm
Κύκλος στροφής	13,2 m

## Transporter Van, κοντό μεταξόνιο με απλή υπερύψωση

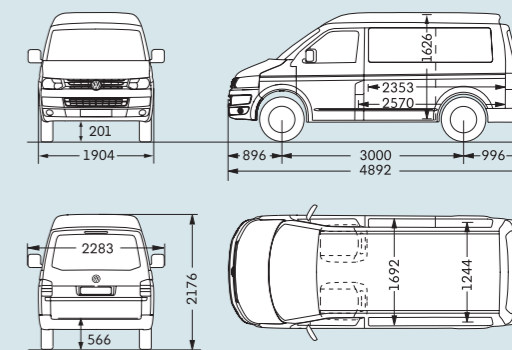

Χώρος φόρτωσης, επιφάνεια/όγκος	4,3 m <sup>2</sup> /6,7 m <sup>3</sup>
Πλευρική συρόμενη πόρτα, πλάτος/ύψος	1.020/1.284 mm
Πίσω πόρτα, πλάτος/ύψος	1.486/1.305 mm
Κύκλος στροφής	11,9 m

## Transporter Van, μακρύ μεταξόνιο με απλή υπερύψωση

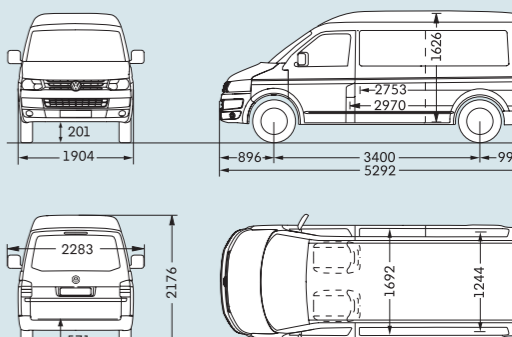

Χώρος φόρτωσης, επιφάνεια/όγκος	5,0 m <sup>2</sup> /7,8 m <sup>3</sup>
Πλευρική συρόμενη πόρτα, πλάτος/ύψος	1.020/1.284 mm
Πίσω πόρτα, πλάτος/ύψος	1.486/1.305 mm
Κύκλος στροφής	13,2 m

## Transporter Kombi, κοντό μεταξόνιο με κανονική οροφή

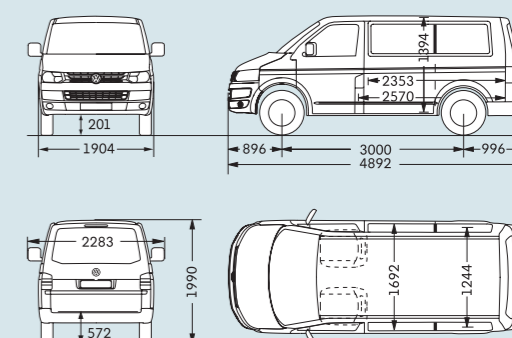

Χώρος φόρτωσης, επιφάνεια/όγκος	4,3 m <sup>2</sup> /5,8 m <sup>3</sup>
Πλευρική συρόμενη πόρτα, πλάτος/ύψος	1.020/1.268 mm
Πίσω πόρτα, πλάτος/ύψος	1.486/1.295 mm
Κύκλος στροφής	11,9 m

1) Επιπλέον εξοπλισμοί μπορεί να επηρεάσουν το ωφέλιμο φορτίο. 2) Επιτρεπόμενο μεικτό βάρος στο βασικό εξοπλισμό. 3) Δυνατότητα αύξησης μεικτού βάρους.

Επιτρεπόμενο φορτίο οροφής 50 kg. Επιτρεπόμενο φορτίο κωσαδόρου 100 kg.

Σε περίπτωση επαγγελματικής χρήσης, προδιαγράφεται η χρήση ταχογράφου βάσει του Κανονισμού της Ε.Ε. 3820/85 από επιτρ. μεικτό φορτίο 3,5 τόνων.

Τα ωφέλιμα φορτία που αναγράφονται εδώ, υπολογίστηκαν έχοντας λάβει υπόψη επιλέξιμους ή όχι εξοπλισμούς ή αξεσουάρ που δεν ανήκουν στο βασικό εξοπλισμό.

Το πραγματικό ωφέλιμο φορτίο ενός οχήματος, το οποίο υπολογίζεται από τη διαφορά ανάμεσα στο επιτρεπόμενο μεικτό βάρος και το απόβαρο, μπορεί να υπολογιστεί μόνο μέσω ζύγισης του ίδιου του οχήματος.

Όλες οι διαστάσεις έχουν υπολογιστεί σε όχημα με βασικό εξοπλισμό.

Λόγω των κατασκευαστικών ανοχών /μεγεθών ελαστικών /του τύπου του αμαξώματος, οι πραγματικές διαστάσεις μπορεί να αποκλίνουν ελαφρώς από τις τιμές που αναφέρονται εδώ.

Οι απεικονίσεις των οχημάτων δεν είναι υπό κλίμακα.

## Οι διαστάσεις.

Transporter Κομβί, κοντό μεταξόνιο με απλή υπερύψωση

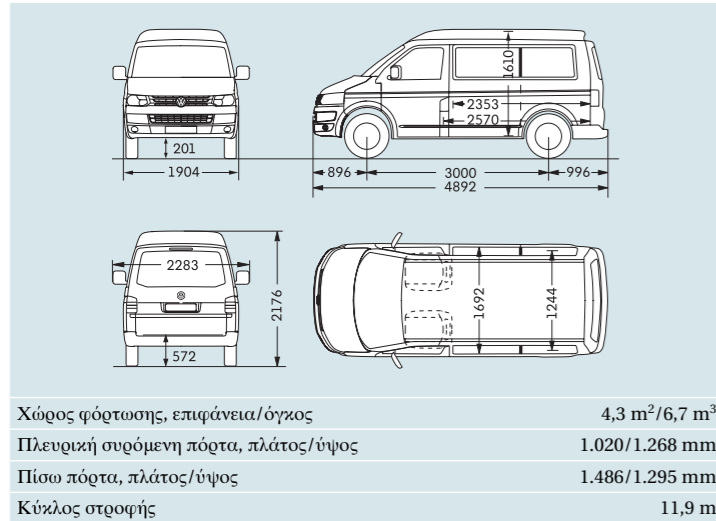

Transporter Κομβί, μακρύ μεταξόνιο με κανονική οροφή

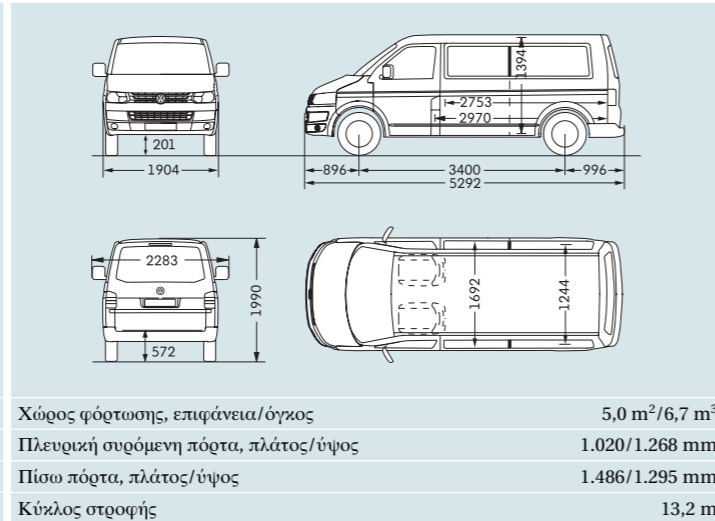

Transporter Κομβί, μακρύ μεταξόνιο με απλή υπερύψωση

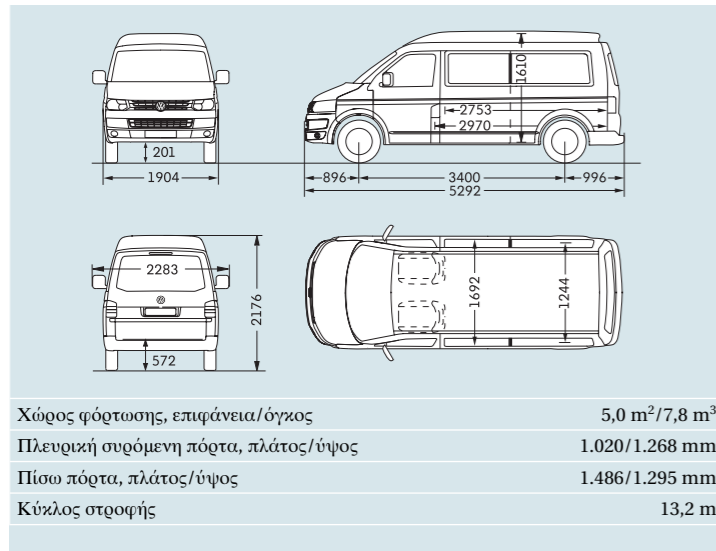

Transporter Κομβί, μακρύ μεταξόνιο με διπλή υπερύψωση

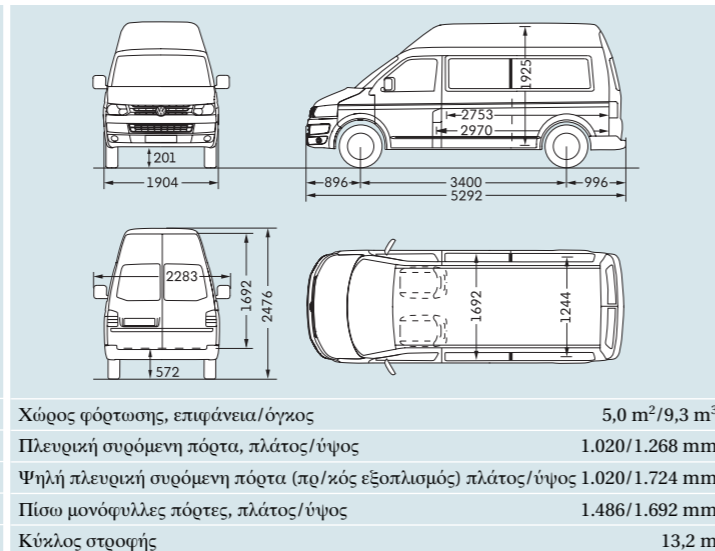

Transporter σασί, κοντό μεταξόνιο με μονή καμπίνα

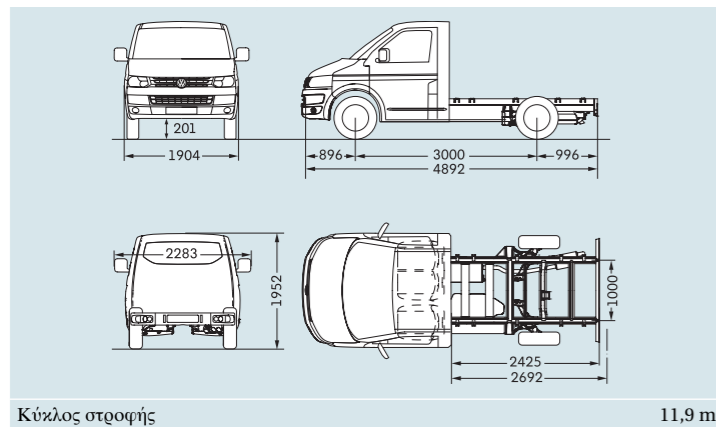

Transporter σασί, μακρύ μεταξόνιο με μονή καμπίνα

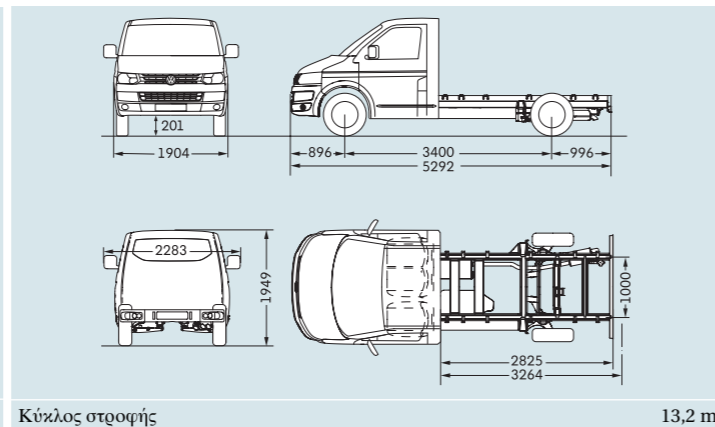

Οι προαιρετικοί εξοπλισμοί μπορεί να οδηγήσουν σε καθυστέρηση του χρόνου παράδοσης του οχήματος.

Όλες οι διαστάσεις έχουν υπολογιστεί σε όχημα με βασικό εξοπλισμό.

Λόγω των κατασκευαστικών ανοχών /μεγεθών ελαστικών /του τύπου του αμαξώματος, οι πραγματικές διαστάσεις μπορεί να αποκλίνουν ελαφρώς από τις τιμές που αναφέρονται εδώ.

Οι απεικονίσεις των οχημάτων δεν είναι υπό κλίμακα.

## Τα χρώματα.



Γκρι Pure  
Απλό χρώμα  
J2J2

B



Λευκό Candy  
Απλό χρώμα  
B4B4

B



Πορτοκαλί Bright  
Απλό χρώμα  
E3E3

B



Κόκκινο Salsa  
Απλό χρώμα  
4Y4Y

B



Μπλε India  
Απλό χρώμα  
F3F3

B



Πράσινο Ontario  
Απλό χρώμα  
V7V7

B



Κίτρινο Sunny  
Απλό χρώμα  
M9M9

B



Black Berry  
Μεταλλικό χρώμα  
C0C0

B



Ασημί Reflex\*  
Μεταλλικό χρώμα  
8E8E

B



Μπεζ Sand  
Μεταλλικό χρώμα  
P8P8

Π



Μπλε Olympia\*  
Μεταλλικό χρώμα  
S6S6

Π



Μπλε Night\*  
Μεταλλικό χρώμα  
Z2Z2

Π

B Βασικός εξοπλισμός

Π Προαιρετικός εξοπλισμός

\*Διατίθεται και για τις εκδόσεις με απλή και διπλή υπερύψωση.

## Τα χρώματα.



Καφέ Toffee  
Μεταλλικό χρώμα  
Q4Q4



Γκρι Natural\*  
Μεταλλικό χρώμα  
M4M4



Μαύρο Deep  
Περλέ χρώμα  
2T2T



Dark Wood  
Περλέ χρώμα  
P3P3



## Οι επενδύσεις καθισμάτων.



Austin  
Μαύρο Titan/  
Γκρι Classic  
Ύφασμα  
RS

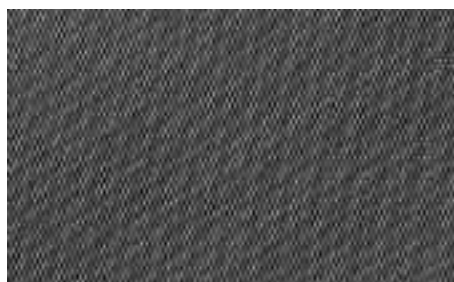

Runner  
Γκρι Classic/  
Γκρι Classic  
Ύφασμα  
RD



Τα εικονιζόμενα οχήματα διαθέτουν προαιρετικό εξοπλισμό με επιπλέον χρέωση. Τα διακοσμητικά στοιχεία που εμφανίζονται στις εικόνες δεν περιλαμβάνονται στο βασικό εξοπλισμό κατά την παράδοση. Τα δεδομένα για τον εξοπλισμό κατά την παράδοση, την εξωτερική εμφάνιση, τα τεχνικά χαρακτηριστικά και τα λειτουργικά έξοδα των οχημάτων ισχύουν σύμφωνα με τις πληροφορίες κατά τη δεδομένη χρονική στιγμή της εκτύπωσης. Όλα τα δεδομένα σχετικά με τους εξοπλισμούς και τα τεχνικά χαρακτηριστικά βασίζονται στα χαρακτηριστικά της γερμανικής αγοράς. Διατηρείται το δικαίωμα αλλαγών. Τα DSG® TDI® και 4MOTION® αποτελούν κατοχυρωμένα εμπορικά σήματα της Volkswagen AG και άλλων εταιριών του Ομίλου Volkswagen στη Γερμανία και σε άλλες χώρες.

Οι απεικονίσεις σε αυτές τις σελίδες είναι ενδεικτικές, γιατί είναι δύσκολο να αποδοθούν στην εκτύπωση οι πραγματικές αποχρώσεις των χρωμάτων και των επενδύσεων των καθισμάτων.

**B** Βασικός εξοπλισμός

**Π** Προαιρετικός εξοπλισμός

\*Διατίθεται και για τις εκδόσεις με απλή και διπλή υπερέψωση.

Στις επενδύσεις που συνδυάζουν δύο σχέδια, το σχέδιο αριστερά αντιστοιχεί στον κεντρικό κορμό του καθίσματος και το σχέδιο δεξιά αντιστοιχεί στις πλαϊνές πλευρές του καθίσματος.



# **To Transporter**

**365.1191.07.72 • Τυπώθηκε στην Ελλάδα**

**Διατηρείται το δικαίωμα αλλαγών**

**Έκδοση: Απρίλιος 2014**

**Internet: [www.vwcv.gr](http://www.vwcv.gr)**